

Enveloppen

In dit onderwerp wordt het volgende besproken:

- "Richtlijnen voor enveloppen" op pagina 2-49
- "Enveloppen afdrukken vanuit lade 1 (MPT)" op pagina 2-50
- "Enveloppen afdrukken via de optionele enveloppenlade" op pagina 2-51

Richtlijnen voor enveloppen

Enveloppen aanschaffen en bewaren

- Gebruik alleen papieren enveloppen die zijn opgegeven in de tabel Ondersteund papier. Correct afdrukken op enveloppen is vooral afhankelijk van de kwaliteit en constructie van de enveloppen. Gebruik enveloppen die specifiek voor laserprinters zijn gemaakt.
- U wordt aangeraden de temperatuur en relatieve luchtvochtigheid constant te houden.
- Bewaar ongebruikte enveloppen altijd in hun oorspronkelijke verpakking om te voorkomen dat ze te droog of vochtig worden. Als dat toch gebeurt, kan het de afdrukkwaliteit negatief beïnvloeden of ertoe leiden dat de enveloppen kreuken. Als enveloppen te vochtig worden, kunnen ze aan elkaar blijven plakken vóór of tijdens het afdrukken.
- Gebruik geen gewatteerde enveloppen. Koop enveloppen die plat liggen op een oppervlak.
- Leg een zwaar boek op de enveloppen om "belletjes" uit de enveloppen te verwijderen voordat u ze in de printer plaatst.
- Als de enveloppen kreuken of in reliëf worden bedrukt, moet u een merk gebruiken dat specifiek voor laserprinters is gemaakt.
- Ga naar [Documentatie/Afdrukken/Ondersteunde papiersoorten](#) op de *Cd-rom met gebruikersdocumentatie* voor meer informatie.

Het afdrukken voorbereiden

Volg de onderstaande richtlijnen om kreuken te voorkomen:

- Druk alleen op de voorzijde van de envelop af.
- Neem de volgende stappen als u een toepassing gebruikt met een functie voor het maken van een envelopdocument:
 - Selecteer **naar beneden**.
 - Selecteer de invoermethode met de afbeelding gecentreerd.
 - Schakel Rechtsom draaien uit.
- Plaats een stapel enveloppen van maximaal 10 mm in lade a (MPT) en 43 mm in de optionele enveloppenlade.
- Druk niet af op het gebied waar de envelopnaden elkaar raken.
- Als u commerciële klepenveloppen met rechte (in plaats van diagonale) naden gebruikt, moet u nagaan of de rechte naden helemaal tot in de hoek van de envelop zijn gesneden.

Voorzichtig

Gebruik nooit enveloppen met vensters of metalen klemmen. Deze kunnen de printer beschadigen.

Enveloppen afdrukken vanuit lade 1 (MPT)

1. Plaats de enveloppen in lade 1 (MPT).
 - Plaats C4-enveloppen met de **korte zijde eerst** in de lade.
 - Plaats enveloppen met de formaten Monarch, nr. 10, C5, en DL met de **lange zijde eerst** in de lade.
 - Plaats de zijde waarop moet worden afgedrukt **naar beneden**.
 - Plaats de envelop zo dat de flap het **eerst** de printer in worden gevoerd.

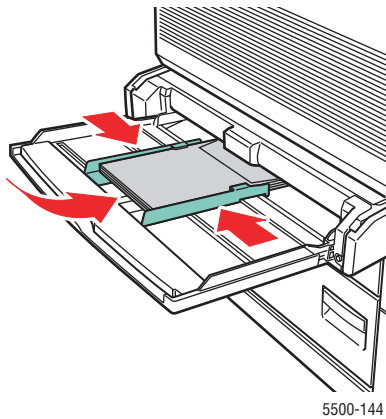

Korte zijde eerst - C4 en enkele aangepaste formaten

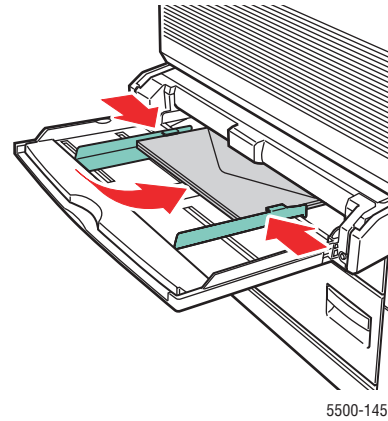

Lange zijde eerst - alle overige formaten

2. Pas de papiergeleiders aan het formaat van de enveloppen aan.
3. Als op het voorpaneel van de printer een bericht verschijnt, drukt u op de knop **OK** om de gemarkeerde papiersoort en het formaat te accepteren. Voer het volgende uit als u het papierformaat of de soort heeft gewijzigd:
 - a. Selecteer **Wijzigen** en druk op de knop **OK**.
 - b. Selecteer **Envelop** en druk op de knop **OK**.
 - c. Selecteer het papierformaat en druk op de knop **OK** om de keuze op te slaan.
4. Selecteer **Envelop** als de papiersoort of **Lade 1 (MPT)** als de papierbron in het printerstuurprogramma.

Enveloppen afdrukken via de optionele enveloppenlade



Er zijn video's beschikbaar met instructies voor het gebruik van de enveloppenlade. U vindt deze op de *Cd-rom met gebruikersdocumentatie* en op www.xerox.com/office/5500support.

Voorzichtig

Schuif de enveloppenlade uitsluitend in de sleuf voor lade 2. Als de enveloppenlade in een van de andere sleuven wordt aangebracht, kan deze beschadigd raken.

De optie voor automatische detectie in het formaatmenu van lade 2 mag niet worden geselecteerd als de enveloppenlade in de printer is geplaatst, aangezien geen enkel formaat automatisch wordt gedetecteerd. Stel de standaardpapierbron niet in op Lade 2 als de enveloppenlade in de printer is geplaatst.

1. Plaats de enveloppen in de enveloppenlade:

- Plaats C4-enveloppen met de **korte zijde eerst** in de lade.
- Plaats enveloppen met de formaten Monarch, nr. 10, C5, en DL met de **lange zijde eerst** in de lade.
- Plaats de enveloppen met de zijde waarop moet worden afgedrukt **naar boven**.
- Plaats de envelop zo dat de flap het **eerst** de printer in worden gevoerd (**linkerkant** van de lade).

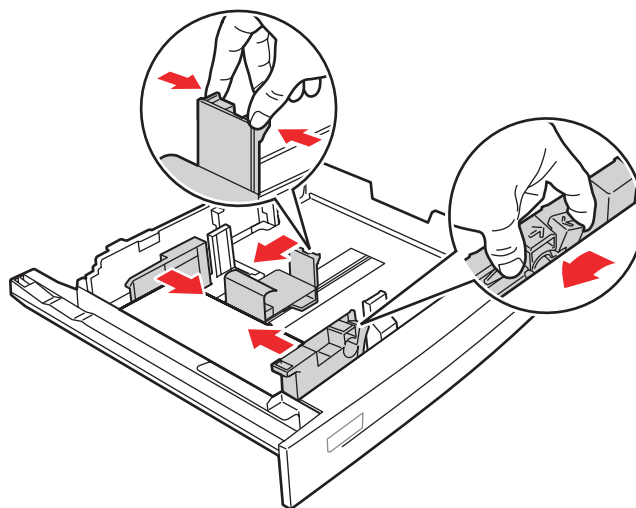

5500-203

2. Pas de papiergeleiders aan het formaat van de enveloppen aan.
3. Als op het voorpaneel van de printer een bericht verschijnt, drukt u op de knop **OK** om de gemarkeerde papiersoort en het formaat te accepteren. Voer het volgende uit als u het papierformaat of de soort heeft gewijzigd:
 - a. Selecteer **Wijzigen** en druk op de knop **OK**.
 - b. Selecteer **Envelop** en druk op de knop **OK**.
 - c. Selecteer het papierformaat en druk op de knop **OK** om de keuze op te slaan.
4. Selecteer **Envelop** als de papiersoort of **Lade 2** als de papierbron in het printerstuurprogramma.